

#MakeYourselfHeard #LEWITT

立体声录制技巧

AB 制式

基于时间差的立体声技术, 拥有良好的空间感。

两麦间距35cm, 也可以根据喜好适当增加。需要花时间找到直接声场和漫反射声场的平衡点。

心型和全指向麦克风均适用, 但全指向麦克风有更自然的低频响应。

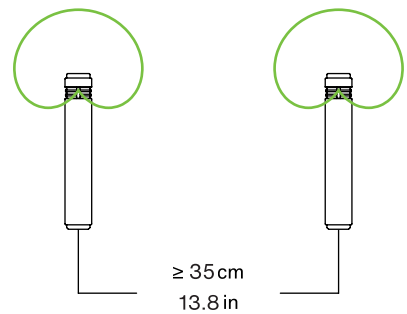

XY 制式

基于声音量级差的立体声技术, 拥有精确的方位感。

两支麦克风呈90°放置, 注意音头要彼此重叠。

该方法易于操作, 且最能体现立体声麦克风组的频响优势。

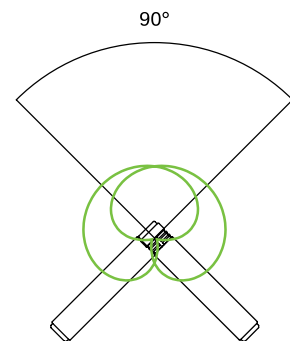

ORTF 制式

基于时间差和声音量级差的立体声技术, 结合了XY和AB制式的优势。

ORTF制式是让录制作品听起来最自然录制方式。

两支麦克风相距17cm并呈110°放置, 适用于匹配的心型或全指向麦克风组。

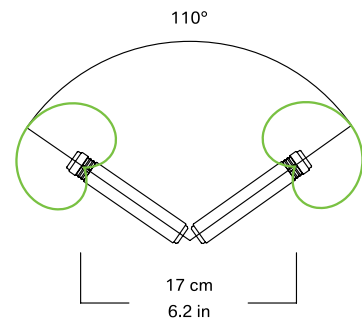

联系我们,
我们乐意为你提供帮助。

关注社交平台了解更多

